

# Mostostal Siedlce con un nuovo impianto

Nuova dimensione nella produzione delle griglie elettrosaldate

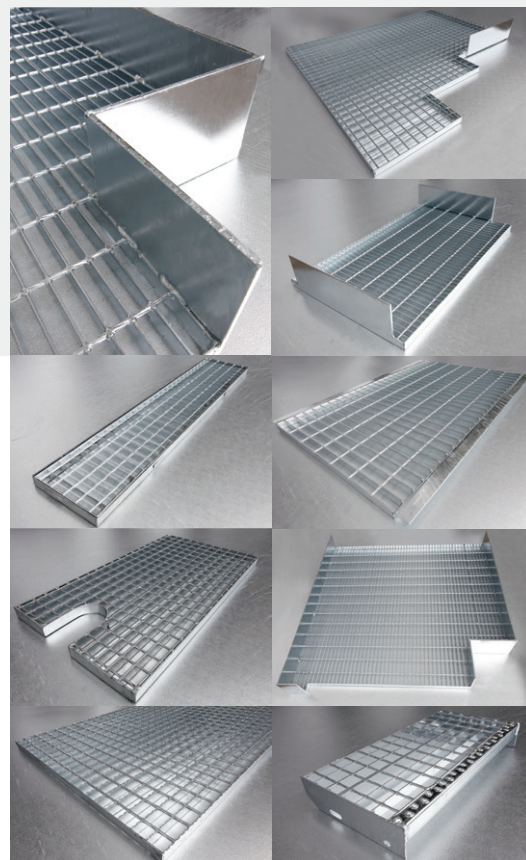
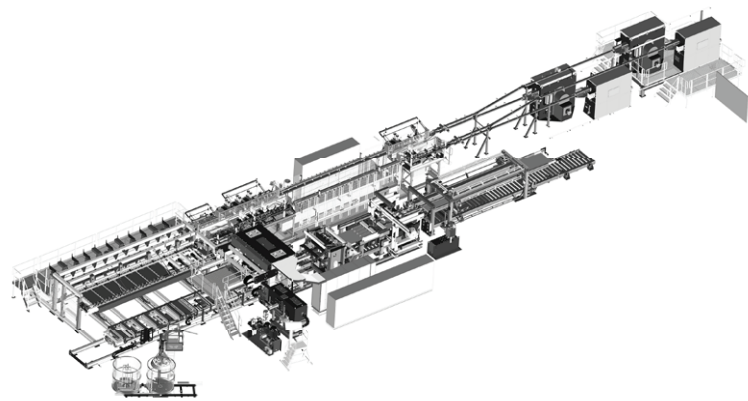

## Le capacità di produzione aumentate

L'allargamento del nostro parco impianti permetterà ai nostri clienti di godere della nostra offerta ancora più ampia delle griglie. L'aggiustamento della maglia da 19 a 130 mm costituisce la risposta ad una richiesta sempre più grande del mercato.

## Le griglie elettrosaldate dalla larghezza massima di 1200 mm

Saremo unici in Polonia ad offrire le griglie e le placche dalla larghezza massima di 1200 mm. Grazie alla ottimizzazione della produzione nella tecnologia moderna il cliente otterrà un nuovo prodotto nel prezzo competitivo.

## Fabbricazione delle placche dalla lunghezza a 8500 mm

Progetti atipici richiedono le soluzioni atipiche. Pertanto noi diamo ai nostri clienti possibilità di approfittare della nostra offerta più ampia secondo le loro esigenze.

## Trattamento anticorrosione al più alto livello

Da molti anni gli impianti più moderni di zincatura a caldo ci permettono di offrire il prodotto di qualità più alta, conforme alle norme EN ISO 1461, DIN 50976, BS 729, ASTM A123.

## Tempi di produzione competitivi

Le possibilità di produzione aumentate da quasi 30 % ci permetteranno di reagire velocemente ai bisogni variabili del mercato e di sistematicamente aumentare il numero dei nostri clienti abituali.